

Напорная водосточная система
Wavin Quick Stream

Техническое описание
Каталог



ДЛЯ ГРАЖДАНСКОГО
И ПРОМЫШЛЕННОГО СТРОИТЕЛЬСТВА

Эффективные решения для

отвода воды с крыш

Введение	2
Элементы системы	2
Техническое описание	2
Требования к проектированию и монтажу	2
Конструкция и виды водосточных воронок	7
Дополнительные элементы воронок системы Wavin Quick Stream	12
Монтаж системы	13
Соединение с системой безнапорной самотечной канализации	18
Каталог продукции	19
Труба ПЭ ПНД	19
Фитинги для стыковой сварки и электросварные	19
Воронки и комплектующие к ним	24
Крепления	27
Инструменты для сварки и комплектующие к ним	31
Дополнительные материалы	32

Взаимодействие

Система Wavin Quick Stream – напорная водосточная система для удаления воды с крыши. Работа системы основана на гравитационно – вакуумном принципе, т.е. создании разрежения под действием силы тяжести воды. При умеренных осадках система работает как традиционная самотечная. По мере увеличения интенсивности дождя, стояки заполняются водой полностью, и система переходит в напорный режим. При этом в стояке возникает разрежение, которое увлекает за собой воду из трубопровода. Это создаёт дополнительный подсос дождевой воды через воронки, оснащенные отсекателями воздуха. Благодаря высокой скорости потока и возникающему разрежению происходит существенное увеличение производительности при значительном уменьшении диаметров трубопроводов, по сравнению с обычной (безнапорной) системой.

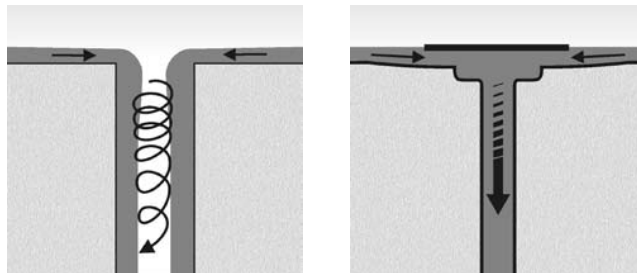

Водосточная воронка для обычной (безнапорной) водосточной системы.

Водосточная воронка для напорной водосточной системы

Элементы системы

В состав системы входят:

- Водосточные воронки – модель зависит от конструкции крыши и кровельного материала. Диаметры выпусков воронок от 40 до 125 мм
- Трубы и фасонные части из полиэтилена (ПЭ). Диапазон диаметров от 40 до 315 мм,
- Система крепления – стальная монтажная шина, фиксаторы, хомуты и т.п.

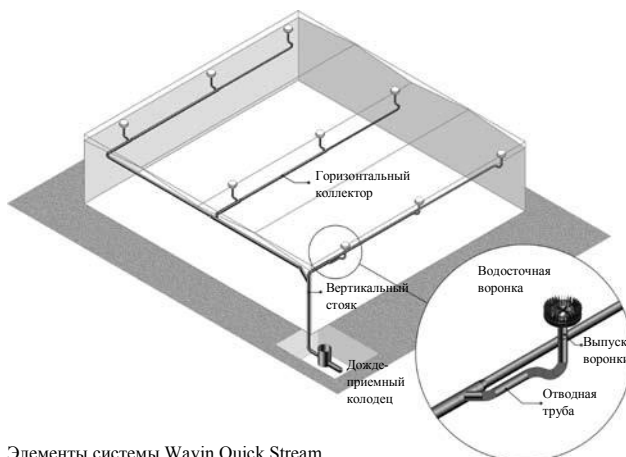

Элементы системы Wavin Quick Stream

Требования по расчёту системы

- Для расчёта системы применяется специальное программное обеспечение.
- Расчёты производятся только специалистами компании ВАВИН

В результате расчётов создаются аксонометрические чертежи с указанием длин участков трубопроводов и их диаметров, а также спецификация используемых материалов (трубы, фасонные части, крепёж, воронки).

Изменение исходных данных проекта может повлиять на корректность полученных результатов, а следовательно, производительность системы. В связи с этим, любые изменения должны своевременно согласовываться со специалистами компании Wavin по системе Quick Stream.

Кроме того, существует возможность подсоединения дополнительных воронок к действующей системе (например, при изменении планировки здания). В этом случае следует обратиться к специалистам компании Wavin для выполнения дополнительных расчётов.

Знакобложивания по монтажу

▲ **Монтаж в соответствии с проектом.**

Для правильного функционирования системы монтаж следует производить в строгом соответствии с проектом и рекомендациями по монтажу.

▲ **Крепить водосточные воронки и систему трубопроводов в соответствии с указаниями компании Wavin.**

Водосточные воронки являются одним из важнейших элементов системы, их ненадлежащий монтаж может привести к протечкам. Крепление горизонтальных участков трубопроводов следует выполнять с помощью специальных крепёжных хомутов WAVIN.

▲ **Установка компенсационных раструбов.**

Компенсационные раструбы предназначены для устранения возможных температурных удлинений элементов системы. Они должны устанавливаться строго в соответствии с чертежом. На горизонтальных участках трубопроводов компенсационные раструбы, как правило, не устанавливаются. На вертикальных участках трубопроводов устанавливаются компенсационные раструбы, чтобы исключить любые перемещения трубопроводов.

▲ **Применять колена и тройники с углами 45°.**

Следует применять колена и тройники с углами 45°, поскольку при этом гидравлическое сопротивление гораздо меньше, чем в случае с углами 90°

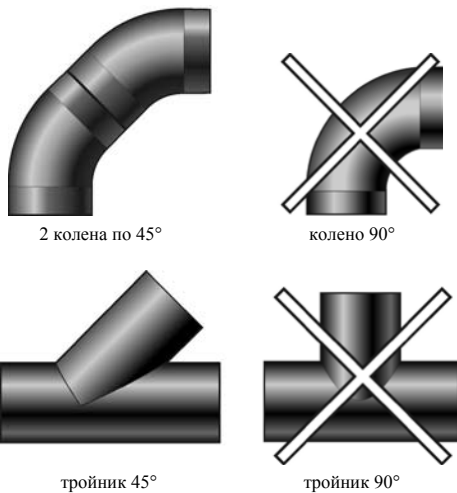

▲ **Горизонтальные трубопроводы устанавливать без уклонов и гидрозатворов.**

Поскольку в системе напорное течение, горизонтальные трубопроводы монтируются без уклона. Допускается уклон не превышающий 1,0‰ (1:100), в этом случае уклон способствует удалению воды при низкой интенсивности осадков. Отрицательные уклоны трубопроводов недопустимы, т.к. в этом случае в системе образуются воздушные пробки, по этой же причине не следует направлять колено вверх.

▲ **Применять исключительно эксцентрические переходы.** При изменении диаметра трубопровода следует устанавливать только эксцентрические переходы. Для предотвращения образования воздушных пробок в системе, верхняя образующая трубопровода должна оставаться на одном уровне до и после изменения диаметра. Не разрешается уменьшение диаметра горизонтального трубопровода в направлении течения воды. На вертикальных трубопроводах переходы монтируются таким образом, чтобы стенка трубопровода находилась на одном и том же расстоянии от стены, что предотвращает образование воздушных пробок, облегчает монтаж системы.

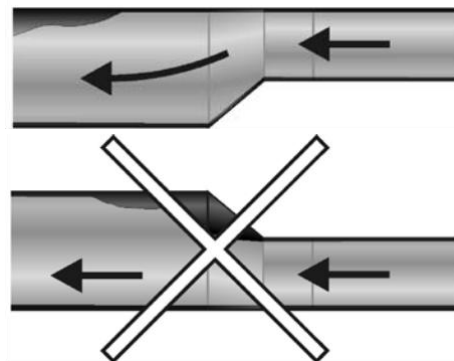
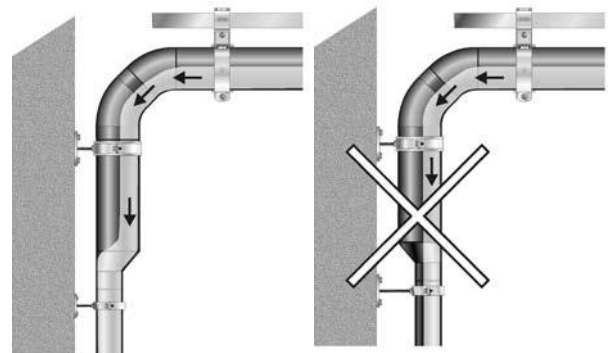

▲ **Не применять трубы и фасонные части, предназначенные для безнапорных систем.**

Запрещается использование каких-либо элементов безнапорных трубопроводов при монтаже напорной водосточной системы, это может привести к ненадлежащей работе системы.

▲ **Переход на безнапорные сети.**

При сбросе в наружную ливневую канализацию, во избежание подтопления следует убедиться, что диаметр и тип выпуска из системы Quick Stream подобран правильно, то есть обеспечивается необходимая пропускная способность.

В случае если переход на ливневую систему организован через дождеприёмник, следует убедиться в его достаточной ёмкости.

Требования к монтажу (продолжение)

▲ Избегать засорения трубопровода при монтаже. Необходимо исключить попадание внутрь трубопроводов строительного мусора, цементного раствора и т.п.

▲ Применять элементы системы, одобренные Wavin. Поскольку в напорной системе существуют участки с повышенным и пониженным давлением, а также значительные механические напряжения, при монтаже системы Wavin Quick Stream следует применять исключительно комплектующие, рекомендованные компанией Wavin. В противном случае система может работать в нерасчётном режиме, в результате чего возможно возникновение чрезмерных нагрузок на крышу здания.



Последовательность монтажа

- ▲ Создание временной системы отвода воды с крыши во избежание затопления здания.
- ▲ Монтаж водосточных воронок в соответствии с чертежами Wavin.
- ▲ Рекомендуется заглушить воронки на время монтажа системы для предотвращения засорения системы.
- ▲ Монтаж кровельного материала и его герметичное соединение с воронками.
- ▲ Крепление к крыше монтажной шины вместе с хомутами. Монтаж горизонтальных трубопроводов и соединение их

с горизонтальными участками отводных труб водосточных воронок, монтаж стояка.

- ▲ Проверка системы крепления, особое внимание следует уделить расположению неподвижных опор.
- ▲ Соединение стояка с наружной ливневой канализацией. Уборка строительного мусора с крыши (не допускается сметать внутрь водосточных воронок).
- ▲ Удаление заглушек из воронок. Проверка системы на герметичность.
- ▲ Демонтаж временной системы отвода воды с крыши.

Требования по монтажу водосточных воронок

▲ Воронки устанавливаются в соответствии с чертежами и спецификацией ВАВИН, расстояние от них до парапета крыши должно быть не менее 0,5 м, при этом рекомендуется создание контруклона 0-3° в направлении воронки.

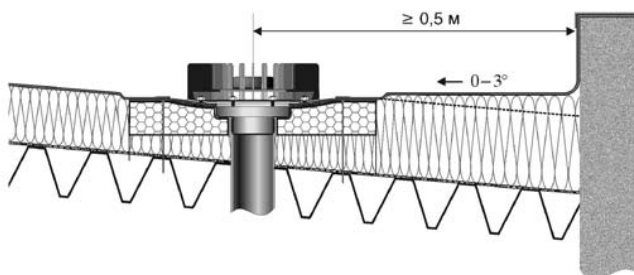

Расположение воронки относительно парапета крыши

▲ Проверяется комплектность воронок: наличие отсекаателей воздуха (металлические воронки) или ревизионных заглушек (воронки из полимерных материалов).

▲ Проверяется наличие и правильность установки прокладки между воронкой и выпуском (для воронок с резьбовыми выпусками). В случае применения воронки QSPE 75, дополнительная прокладка не требуется, поскольку удлиненный выпуск воронки из полиэтилена является частью конструкции воронки.

Устанавливается нагревательный элемент для подогрева воронок (если предусмотрен в спецификации)

- ▲ Выпуск прикручивается к воронке (для воронок с резьбовыми выпусками)
- ▲ Демонтируется защитная решетка и отсекаатель воздуха (после завершения монтажных работ устанавливаются обратно).
- ▲ В местах установки воронок в изоляции крыши вырезаются углубления соответствующих размеров. Воронка может устанавливаться в углубление непосредственно, или через пенополистирольный блок Wavin (поставляется отдельно)
- ▲ Очищается место установки и элементы воронки от возможных загрязнений.
- ▲ Устанавливается пенополистирольный блок или воронка в подготовленное углубление.
- ▲ Воронка устанавливается заподлицо с поверхностью крыши или на 10 мм ниже этого уровня (установка выше уровня крыши недопустима).

Змагнотлаожвонка разных типах кровли

В зависимости от типов покрытий различают следующие способы монтажа:

Тип 1: ПВХ/ ЭПДМ

Воронка крепится к крыше четырьмя винтами. Герметизация воронки осуществляется путем зажима кровельного покрытия между воронкой и прижимным фланцем. В случае попадания стыка кровельного покрытия на место установки воронки, следует подготовить фартук из материала кровли. Фартук вырезается в виде квадрата размером от 0,6 до 1,0 м, и предварительно крепится к воронке. После установки воронки его соединяют с покрытием крыши, подрезанным до соответствующего размера.

Тип 2: покрытие термосвариваемым рубероидом

Воронка крепится четырьмя винтами к крыше. Перед настилкой рубероида обе поверхности фланца воронки обезжириваются. После этого в рубероиде вырезается отверстие соответствующего диаметра. Рубероид разогревается и сваривается с фланцем воронки, фланец располагается между двумя слоями рубероида.

Тип 3: монтаж в стальном желобе с помощью контрфланца и болтов

Для герметичности соединения между контрфланцем и фланцем воронки, с обеих сторон желоба устанавливаются резиновые прокладки. Закрутить болты и гайки динамометрическим ключом – сила затяжки должна составлять 5-10 Нм. Во избежание попадания строительного мусора, после монтажа, воронки необходимо закрыть.

Монтаж воронок аварийной системы удаления воды с крыши.

▲ Воронки перелива монтируются выше уровня основных воронок на 50-60 мм.

При использовании в аварийной системе воронок QSPE 75 и QSMP 75, подъем уровня воронки осуществляется с помощью подрезки специальной пластмассовой проставки.



▲ Воронка аварийной системы не должна размещаться в самых низких местах крыши.

▲ Выпуск из аварийной системы выводится наружу через стену здания, выше уровня земли.

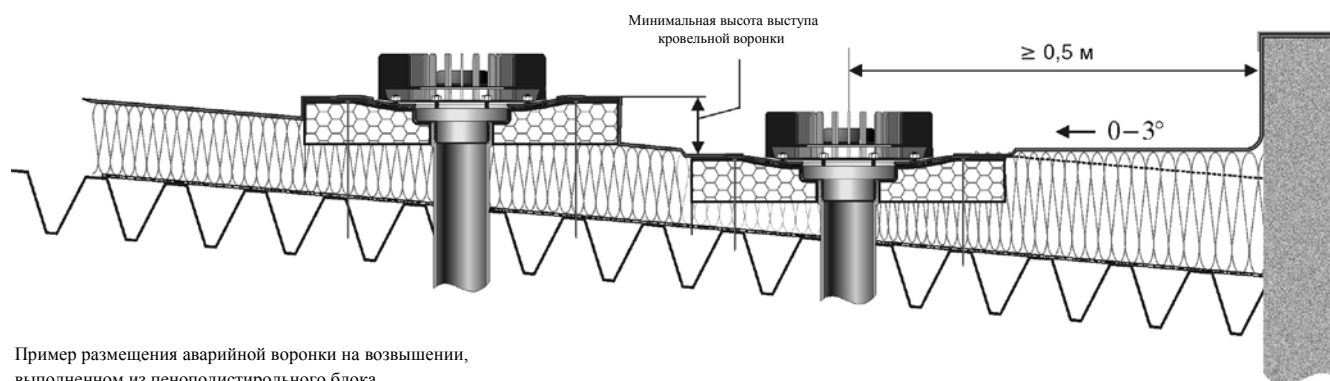

Пример размещения аварийной воронки на возвышении, выполненном из пенополистирольного блока

Характеристики водосточных воронок

Таблица 1: Виды воронок системы Wavin Quick Stream

Тип воронки	Материал Воронки	Диаметр выпуска воронки	Тип кровельного покрытия			Диапазон диаметров труб присоединяемых к воронкам		Макс. пропускная способность л/сек
			1 (ПВХ)	2 (рубероид)	3 (желоб)	D min	D max	
QS 56 (UV 53)	силумин/ нержавеющая сталь	2"	+	+	+	40 мм	63 мм	12,0
QS 63 (UV 69)	силумин/ нержавеющая сталь	2 1/2"	+	+	+	40 мм	75 мм	24,0
QS 75	силумин/ нержавеющая сталь	2 1/2"	+	+	+	40 мм	75 мм	40,0
QSMP 75	полипропилен/ акрилонитрил- бутадиен-стирол / нержа- вующая сталь	2 1/2"	+	+	+	40 мм	75 мм	15,2
QSPE 75	полипропилен/ акрилонитрил- бутадиен- стирол /полиэ- тилен	75 мм (ПЭ)	+	+	-	40 мм	75 мм	17,5
QS 110 (UV 107)	силумин/ нержавеющая сталь	110 мм (сталь)	+	-	+	90 мм	110 мм	80,0
QS 125 (UV 122)	силумин/ нержавеющая сталь	125 мм (сталь)	+	-	+	90 мм	125 мм	100,0

В наличии имеются дополнительные аксессуары:

- ▲ Термоизоляционный блок из пенополистирола,
- ▲ Влагозащитный барьер (для двойной воронки),
- ▲ Электрический нагревательный элемент,
- ▲ Выпуски воронок (прямые и изогнутые).

Пластмассовые воронки QSPe 75

Выпуск воронки QSPe 75 является составной частью ее конструкции и выполнен из полиэтилена. Соединение выпуска с соответствующими элементами системы осуществляется только через электросварную муфту. Воронка снабжена ревизионной заглушкой, предназначенной для проведения инспекционных работ.

Конструкция водосточной воронки QSPe 75 для крыш с ПВХ/ЭПДМ покрытием

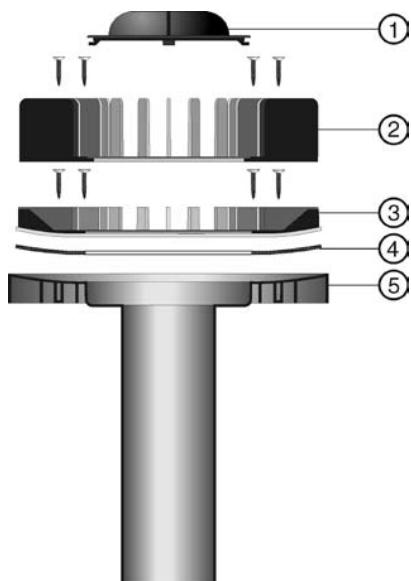

1. ревизионная заглушка/отсекатель воздуха,
2. защитная решетка,
3. прижимной фланец с решеткой,
4. прокладка,
5. корпус воронки.

Пример монтажа для крыш с ПВХ/ЭПДМ покрытием.

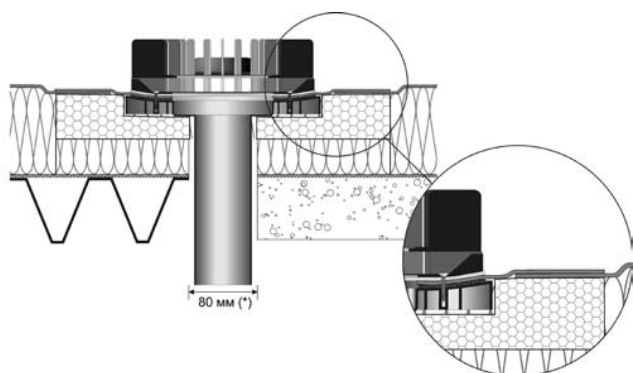

* ширина выпуска вместе с электросварной муфтой

Конструкция водосточной воронки QSPe 75 для крыш с покрытием из рубероида

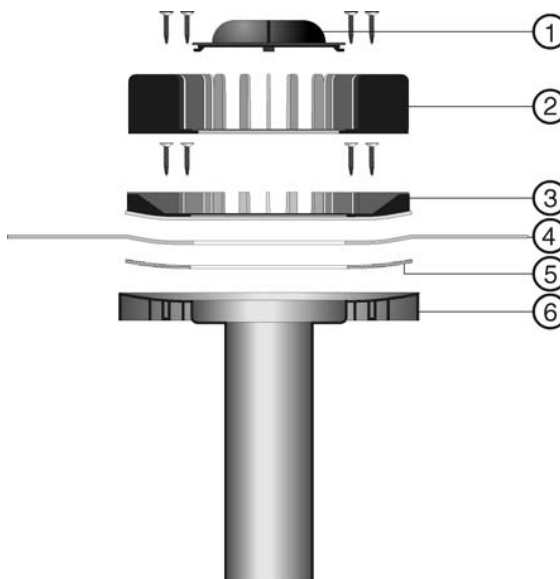

1. ревизионная заглушка/отсекатель воздуха,
2. защитная решетка,
3. прижимной фланец с решеткой,
4. фланец стальной, перфорированный,
5. прокладка,
6. корпус воронки с выпуском.

Пример монтажа для крыш с покрытием из рубероида.

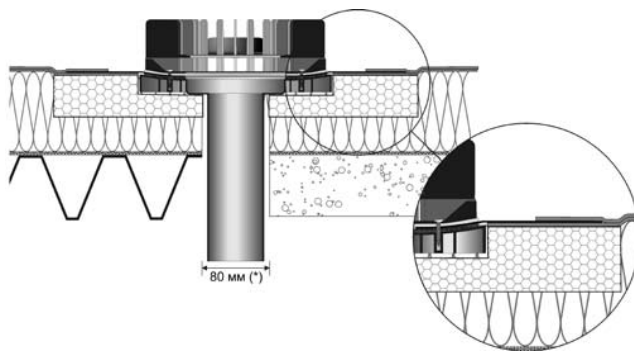

При работе на крышах покрытых термосвариваемым рубероидом следует учитывать, что рубероид должен покрывать стальной фланец воронки на ширину ок. 100 мм (считая от внешнего диаметра фланца). Стальной перфорированный фланец помещается между двумя слоями рубероида. Во время нагревания верхние элементы воронки должны быть демонтированы для защиты их от возможного повреждения (расплавления).

Воронки QS 56 (uv 53) и QS (uv 69)

Конструкция водосточных воронок QS 56 (UV 53) и QS (UV 69) для крыш с покрытием из ПВХ/ЭПДМ

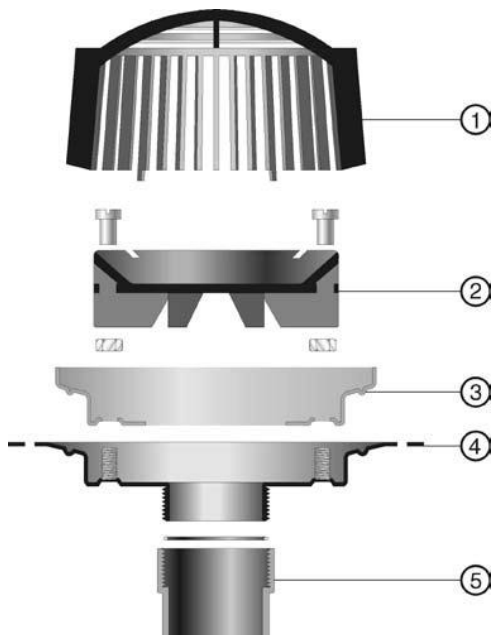

1. защитная решетка (окрашенный силумин),
2. отсекаль воздуха (окрашенный силумин),
3. прижимной фланец (нержавеющая сталь),
4. корпус воронки (нержавеющая сталь),
5. патрубок переходной
(не входит в комплект воронки).

Пример монтажа для крыш с покрытием из ПВХ/ЭПДМ

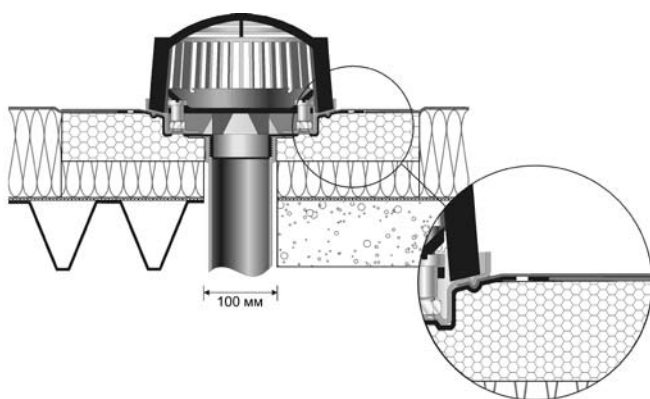

Водосточные воронки QS 56 (UV 53) и QS (UV 69) для крыш с покрытием из рубероида

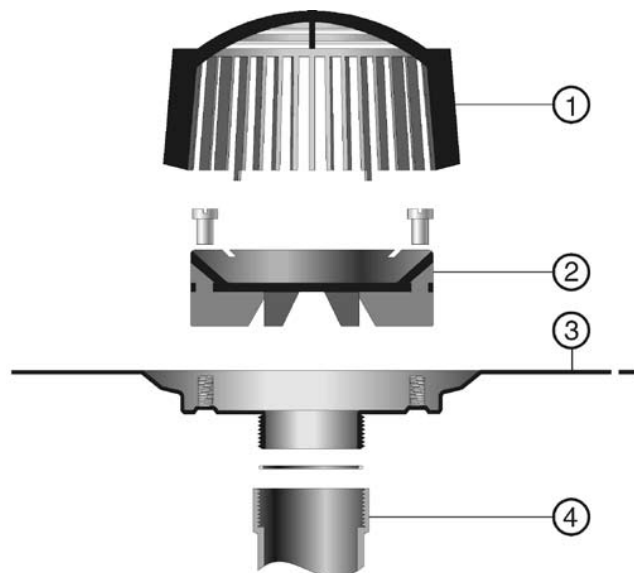

1. защитная решетка (окрашенный силумин),
2. отсекаль воздуха (окрашенный силумин),
3. корпус воронки (нержавеющая сталь),
4. патрубок переходной
(не входит в комплект воронки).

Пример монтажа для крыш с покрытием из рубероида

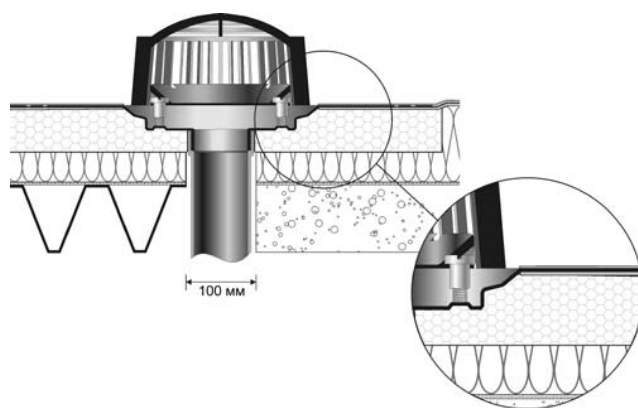

Оба вида воронок имеют одинаковые размеры, и отличаются только диаметром выпуска. По запросу воронки комплектуются влагозащитным барьером. Фланец воронки приваривается между двумя слоями рубероида.

Воронки QS 56 (uv 53) и QS (uv 69) и QS 75

Конструкция водосточных воронок QS 56 (UV 53) и QS (UV 69) для монтажа в стальном желобе

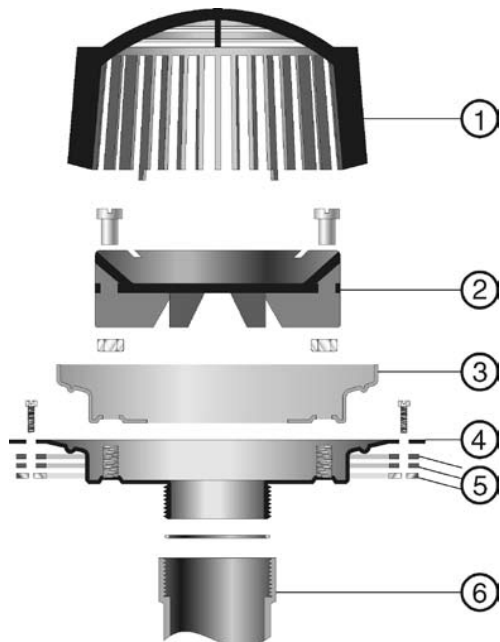

1. защитная решетка (окрашенный силумин),
2. отсекаль воздуха (окрашенный силумин),
3. прижимной фланец (нержавеющая сталь),
4. корпус воронки (нержавеющая сталь),
5. прокладки из ЭПДМ и алюминиевый контрфланец,
6. патрубок переходной
(не входит в комплект воронки).

Оба вида воронок имеют одинаковые размеры, и отличаются только диаметром выпуска.

Пример монтажа в стальном желобе

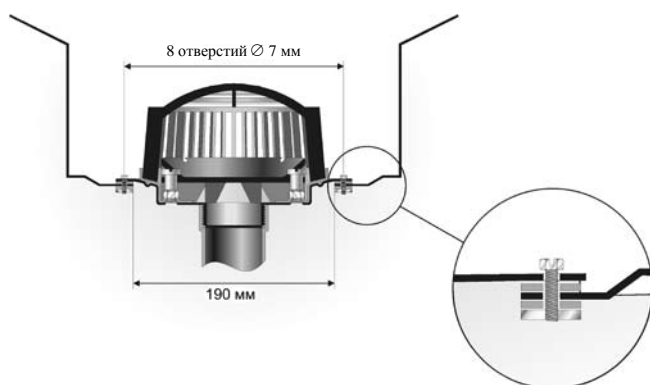

Конструкция водосточных воронок QS 75 для крыш с ПВХ/ЭПДМ покрытием

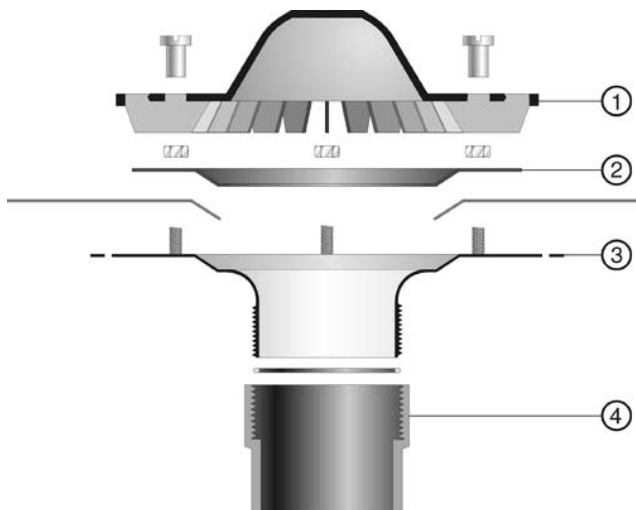

1. защитная решетка с отсекальем воздуха (окрашенный силумин),
2. прижимной фланец (нержавеющая сталь),
3. корпус воронки (нержавеющая сталь),
4. патрубок переходной
(не входит в комплект воронки).

Пример монтажа для крыш с ПВХ/ЭПДМ покрытием

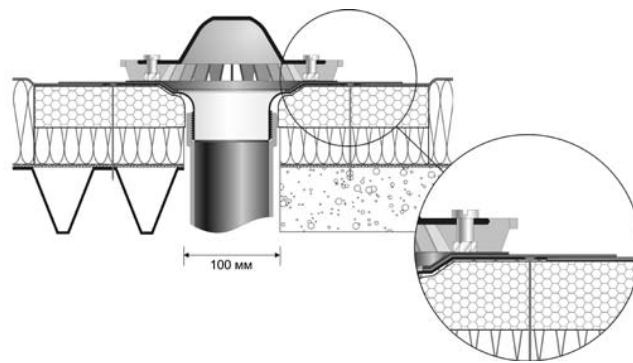

Если это возможно, в месте монтажа воронки следует понизить дно желоба на 3-4 мм.

Воронки QS 75

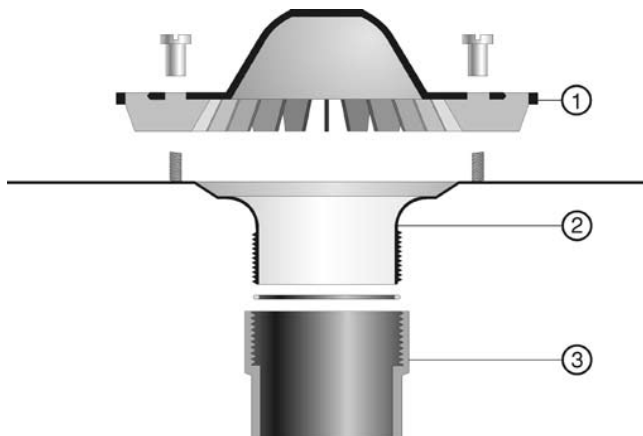
Конструкция водосточной воронки QS 75 для крыш с покрытием из рубероида

1. защитная решетка с отсекателем воздуха (окрашенный силумин),
2. корпус воронки (нержавеющая сталь),
3. патрубок переходной (не входит в комплект воронки).

Воронка комплектуется широким перфорированным стальным фланцем, который приваривается между двумя слоями рубероида.

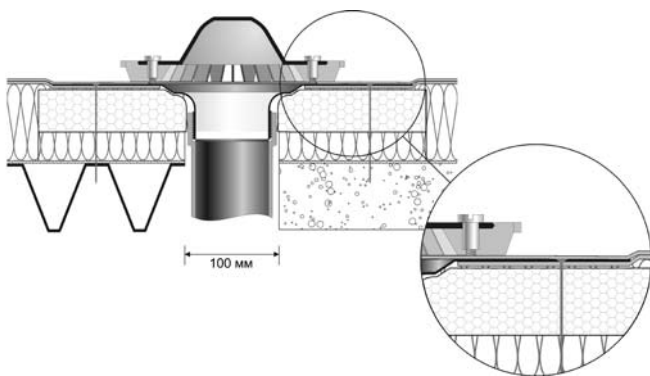
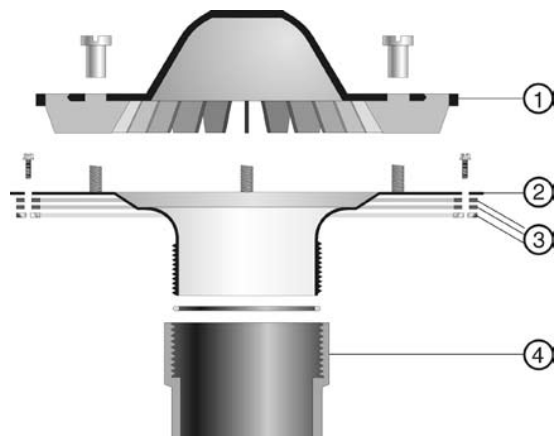
Пример монтажа для крыш с покрытием из рубероида

Конструкция водосточной воронки QS 75 для монтажа в стальном желобе

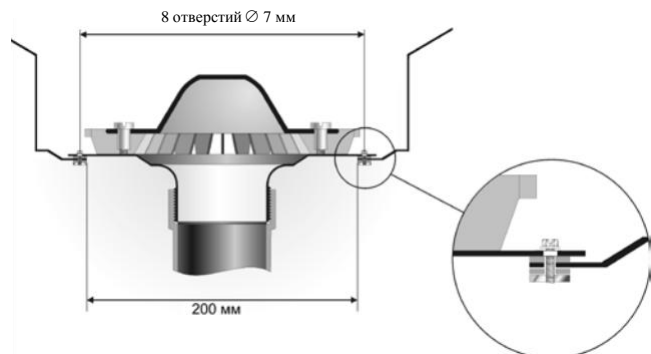
1. защитная решетка с отсекателем воздуха (окрашенный силумин),
2. корпус воронки (нержавеющая сталь),
3. прокладки из ЭПДМ и алюминиевый контрфланец,
4. патрубок переходной (не входит в комплект воронки).

Пример монтажа в стальном желобе

Если это возможно, в месте монтажа воронки следует понизить дно желоба на 3-4 мм.

Воронки QSMP 75

Конструкция водосточной воронки QSMP 75 для крыш с покрытием из рубероида или ПВХ/ЭПДМ

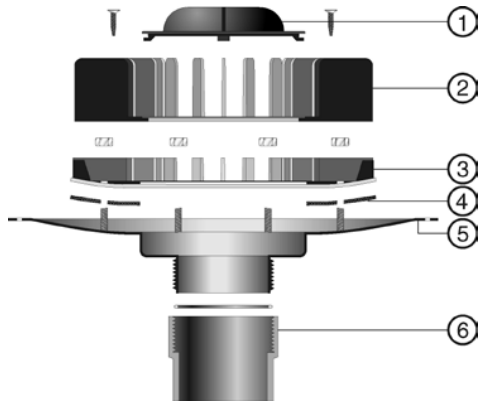

1. ревизионная заглушка / отсекаль воздуха,
2. защитная решетка,
3. прижимной фланец с решеткой,
4. прокладка,
5. корпус воронки (нержавеющая сталь),
6. патрубок переходной
(не входит в комплект воронки).

В случае применения кровельного материала ПВХ/ ЭПДМ, он зажимается между фланцами воронки. При применении рубероида, он приваривается к фланцу воронки, при этом прокладки (поз. 4) не устанавливаются.

Пример монтажа воронки QSMP75 для крыш с ПВХ/ЭПДМ покрытием

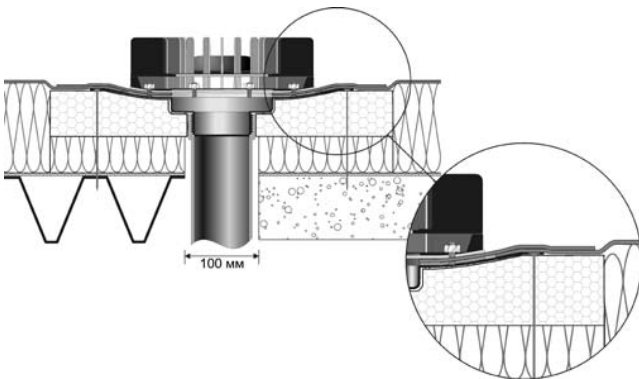

Пример монтажа воронки QSMP75 для крыш с покрытием из рубероида

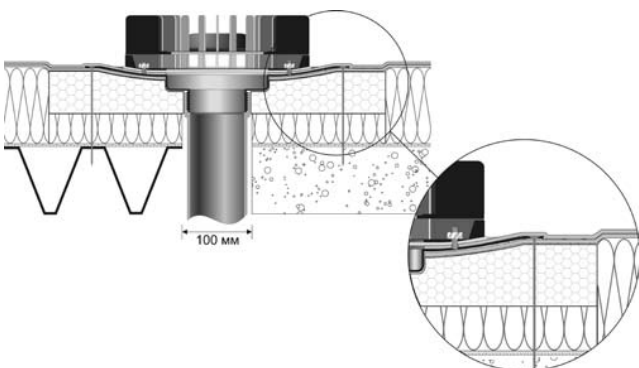

Конструкция водосточной воронки QSMP 75 для монтажа в стальном желобе

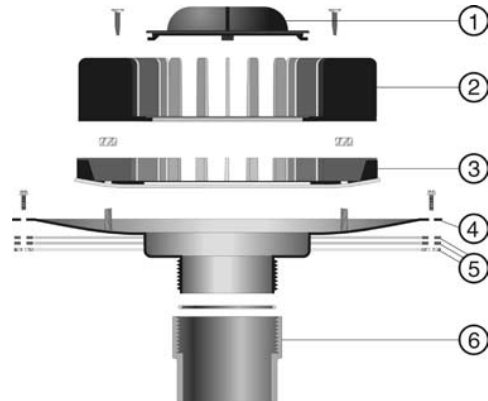

1. ревизионная заглушка/отсекаль воздуха,
2. защитная решетка,
3. прижимной фланец с решеткой,
4. корпус воронки (нержавеющая сталь),
5. прокладки из ЭПДМ и алюминиевый контрфланец,
6. патрубок переходной
(не входит в комплект воронки).

Пример монтажа в стальном желобе

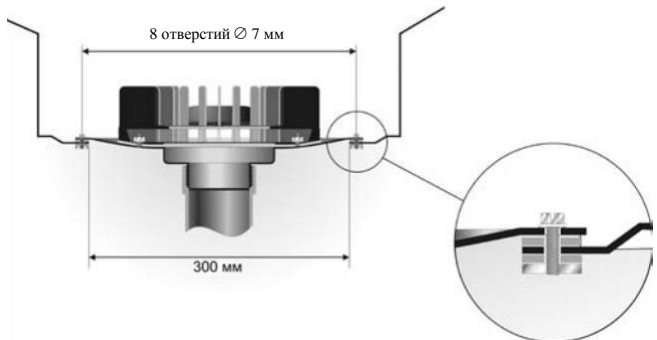

Рекомендуется заглубить воронку на 3 – 4 мм относительно дна желоба.

Дополнительные элементы воронок

Влагозащитный барьер

В качестве дополнительного элемента водосточных воронок системы Wavin Quick Stream предлагаются влагозащитные барьеры, они служат для уплотнения вертикального выпуска воронки. Воронки укомплектованные влагозащитными барьерами, называются двойными.

Пароизоляционная пленка зажимается между двумя фланцами, смонтированными на железобетонной плите или покрытии трапециевидного профиля (в зависимости от конструкции крыши), при этом в месте перехода на выпуск размещается герметизирующее кольцевое уплотнение.

Влагозащитные барьеры



Электрообогрев воронок

Обогрев воронок служит для предотвращения обмерзания. Нагревательный элемент является дополнительной опцией и поставляется отдельно.

Интенсивность обогрева автоматически изменяется в зависимости от температуры окружающей среды. Для более точного регулирования следует устанавливать термостаты (в виде наружных блоков управления).

Нагревательный элемент фиксируется путем приклеивания к дну воронки (клеящий состав предварительно нанесен на нагревательный элемент). Подготовленную таким образом воронку устанавливают в слой термоизоляции крыши / пенополистирольный блок.

Нагревательный элемент подключается непосредственно к сети 220 вольт. В зависимости от температуры окружающей среды, мощность нагрева составляет 3 – 18 Вт.

Электрический нагревательный элемент



Установка воронки QS на зеленых и инверсионных кровлях

Для защиты воронки от попадания механических частиц кровли, следует применять защитную трубу с решеткой (класс прочности решетки А15).

Защитная труба внешним диаметром 230 мм и высотой 400 мм выполнена из полиэтилена и стандартно поставляется без пер-

форации. Подрезка защитной трубы выполняется в соответствии с толщиной кровельного пирога. В случае необходимости, защитная труба перфорируется в нижней части.

Вышеописанное решение не предназначено для применения на паркингах.

Сварка ПЭ труб и фасонных частей

Соединение осуществляется двумя способами – сваркой встык и электросварными муфтами, при этом следует руководствоваться общими правилами сварки.

Змагнотлаожвожкомпенсационных патрубков

1. Труба, которая вставляется в раструб компенсационного патрубка, должна быть обрезана под прямым углом, с нее снимается наружная фаска под углом 15° – 30°.

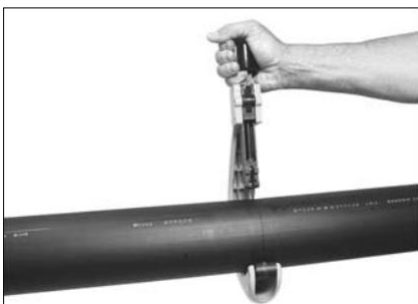

2. Соединение с компенсационным патрубком



3. Обозначается глубина вставки в раструб компенсационного патрубка



4. Кольцевое уплотнение раструба компенсационного патрубка обрабатывается силиконовой смазкой



5. Вставляемая часть трубы также обрабатывается силиконовой смазкой



6. Труба вставляется в раструб патрубка на требуемую глубину



	Диаметр трубопровода [мм]									
	≤50	63	75	90	110	125	160	200	250	315
Темп. окружающей среды [°C]	Глубина вставки трубы [мм] в раструб компенсационного патрубка при длине трубы 6 м									
-10°C	65	70	70	80	85	90	100	140	140	140
0°C	75	80	80	90	95	100	110	150	150	150
+10°C	85	90	90	100	105	110	120	160	160	160
+20°C	95	100	100	110	115	120	130	170	170	170
+30°C	105	110	110	120	125	130	140	180	180	180

Крепление трубопроводов

Крепление участков трубопроводов

Крепление осуществляется с помощью стальной монтажной шины. Преимуществом такого решения является простота монтажа трубопровода, внутренние напряжения от температурных линейных удлинений не передаются на крышу.

В системе Wavin Quick Stream используются 3 вида монтажных шин:

30 x 30 мм для труб диаметром 40-160 мм,
30 x 45 мм для труб диаметром 200-250 мм,
41 x 62 мм для труб диаметром 315 мм.

Монтажные шины стыкуются между собой с помощью специальных соединителей в следующих сочетаниях: 30x30 и 30x45

Если невозможно соединить шины между собой, они крепятся к опорам независимо друг от друга. Такая ситуация может

иметь место при изменении направления трубопровода или при смене диаметра с 160 или 250 мм на 315 мм.

Нижняя точка монтажных шин 30x30 и 30x45 находится всегда на одном и том же (одинаковом) уровне, в то время как нижняя точка шины 41x62 должна находиться выше на 55 мм.

В случае крепления шины к балкам, панелям и т.д. снизу, следует дополнительно учесть высоты самой шины, которая зависит от её типа.

Расстояние между точками крепления монтажных шин не должно превышать 2,0 м, при этом точечная нагрузка в местах крепления шин не должна превышать допустимого значения для данного вида крыши. Также необходимо убедиться в том, что конструкция крыши выдержит вес системы, заполненной водой.

Общий вес системы в пересчете на погонный метр (с учетом крепежа)

Диаметр трубопровода [мм]	40	50	56	63	75	90	110	125	160	200	250	315
Вес [кг/м]	3,4	4,2	4,7	5,4	6,7	8,8	12,1	15,0	23,3	35,8	54,6	86,9

При подвешивании монтажной шины с расстоянием между креплениями 2,0 м, следует умножить значения, приведенные в таблице, на 2,0.

Этапы монтажа

Монтажные шины крепятся к крыше с помощью анкеров. Для повышения жесткости системы рекомендуется боковое крепление шин к конструкциям объекта с максимальным интервалом 12 м, это же справедливо и для случая изменения направления трубопровода.

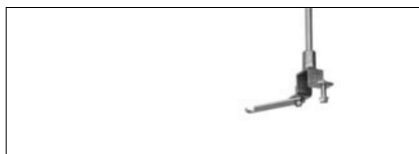

1. Подвес для шины крепится к опорной площадке с помощью шпильки М10.



2. Монтажная шина фиксируется на подвесе.



3. Монтаж соединителя шины Соединитель вставляется в монтажную шину на половину длины (шина должна быть обращена вырезом вниз).

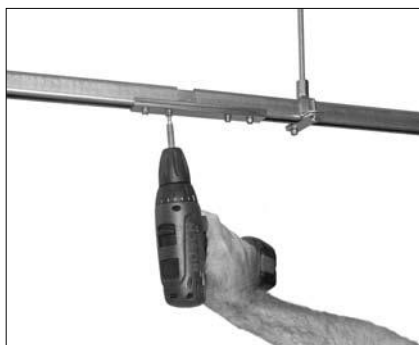

4. Подсоединяется следующая монтажная шина, закручиваются 4 крепежных болта (шины не должны соприкасаться друг с другом).

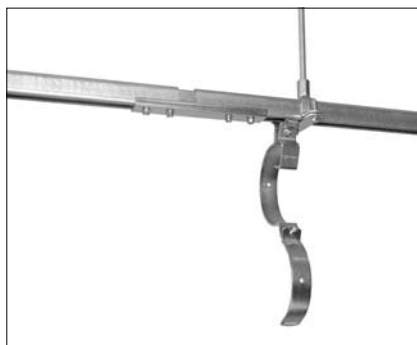

5. Хомуты для труб подвешиваются к монтажной шине, выступ хомута препятствует его осевому перемещению.



6. Закрепить хомут болтом

Этапы монтажа (продолжение)

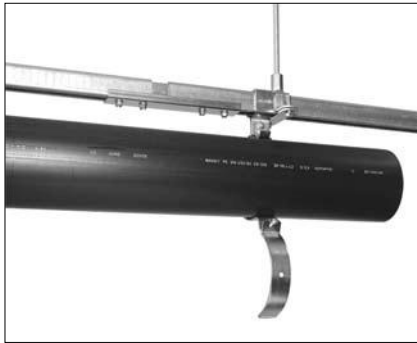

7. Поместить в хомут трубу

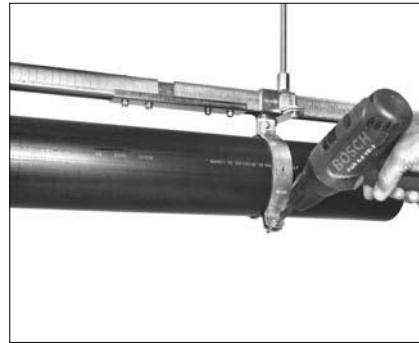

8. Закрыть хомут и закрутить болты



9. Монтаж закончен

Максимальное расстояние между хомутами для горизонтальных трубопроводов

Диаметр трубопровода [мм]	40-75	90	110	125	160	200	250	315
Максимальное расстояние между хомутами [м]	0,8	0,9	1,1	1,25	1,6	2,0	2,0	2,0

Расположение неподвижных опор

В случае организации неподвижных опор, в хомуты устанавливаются фиксирующие вкладыши. Для организации неподвижных опор на горизонтальных участках трубопровода используются один вкладыш, на вертикальных участках – два вкладыша.

Неподвижные опоры следует размещать:

1. В точках изменения диаметра. Если переход находится рядом с тройником, неподвижное крепление можно разместить непосредственно у самого тройника.
2. При изменении направления трубопровода – с каждой стороны колена.
3. В случае независимого крепления монтажных шин, например, в точке перехода диаметра трубопровода с 250 на 315 мм.
4. На длинных прямых участках – через каждые 10 м. Неподвижное крепление должно быть установлено на расстоянии не более 30 см от точки крепления подвеса шины.



Размещение неподвижных креплений при изменении направления трубопровода на горизонтальное

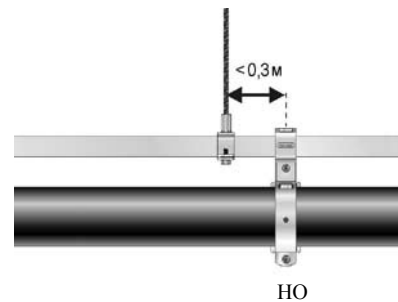

Максимальное расстояние от точки монтажа неподвижного крепления до подвеса шины

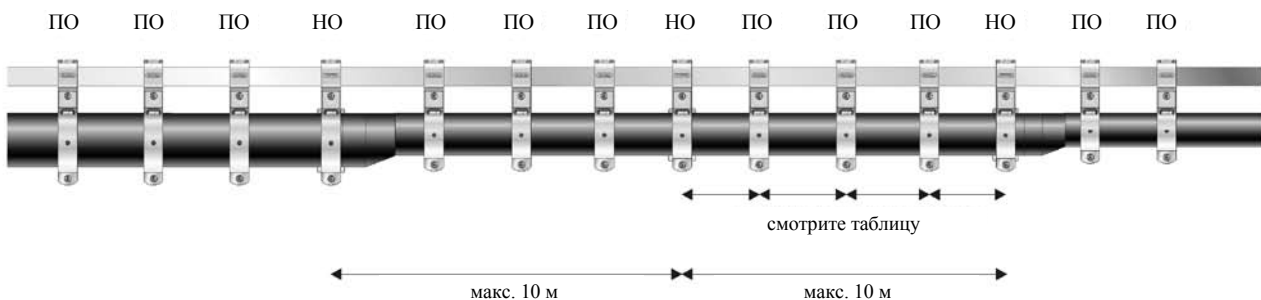

Размещение неподвижных креплений на горизонтальных трубопроводах

Примечание: НО – неподвижная опора, ПО – подвижная опора

Крепление отводной трубы от кровельной воронки

Во избежание вертикальных перемещений воронки вследствие температурных линейных удлинений вертикального участка, следует:

- ▶ первый хомут на горизонтальном участке крепить на расстоянии не менее 0,5 м от оси воронки, далее крепежные хомуты

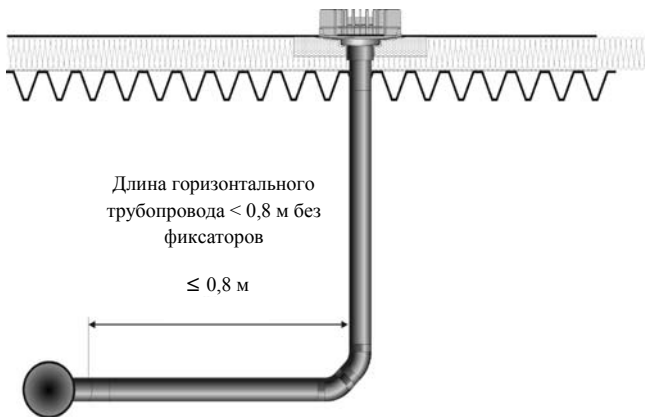

устанавливаются в соответствии с требованиями монтажа.

- ▶ вертикальный участок монтировать без напряжений и деформаций (хомуты не используются)

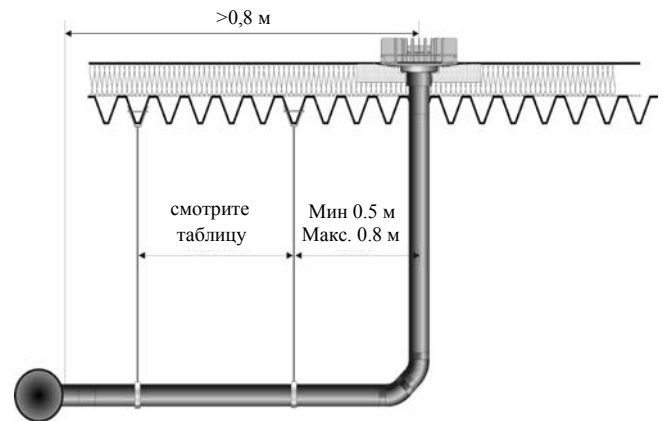

Крепление вертикальных трубопроводов

Неподвижные опоры

Вертикальные трубопроводы крепятся к строительным конструкциям или стене здания (возможен крепеж через монтажную шину).

Неподвижные опоры устанавливаются в верхней части непосредственно под коленом, в нижней части стояка – над ревизией, на расстоянии до 1 м над уровнем пола, а также через каждые 10 м. При монтаже следует учитывать нагрузки, действующие через стояк на элементы здания.

Минимальные диаметры крепежных шпилек для хомутов

Расстояние от трубопровода до стены [мм]	Диаметр трубопровода [мм]						
	≤90	110	125	160	200	250	315
50	1/2"	1/2"	-	-	-	-	-
100	1/2"	1/2"	1"	1"	1"	1"	1"

Крепление с компенсацией напряжений

В связи с трудностью монтажа неподвижных креплений при жестком креплении вертикального трубопровода на большом расстоянии от стены, при монтаже вертикальных трубопроводов чаще всего применяются компенсационные патрубки. Первый компенсационный патрубок всегда монтируется непосредственно над ревизией.

Неподвижные крепления монтируются в верхней части трубопровода, непосредственно под коленом, а также под каждым компенсационным раструбом (максимальный интервал между раструбами – 6,0 м). Все остальные точки фиксации являются подвижными креплениями.

Неподвижную опору можно выполнить применяя либо стальной вкладыш для хомута, либо приварив электросварной муфтой под хомутом компенсационный раструб.

Минимальные диаметры крепежных шпилек для хомутов при применении компенсационных патрубков

Расстояние от трубопровода до стены [мм]	Диаметр трубопровода [мм]						
	≤90	110	125	160	200	250	315
50	1/2"	1/2"	1/2"	1/2"	-	-	-
100	1/2"	1/2"	1/2"	1"	1"	1"	1"

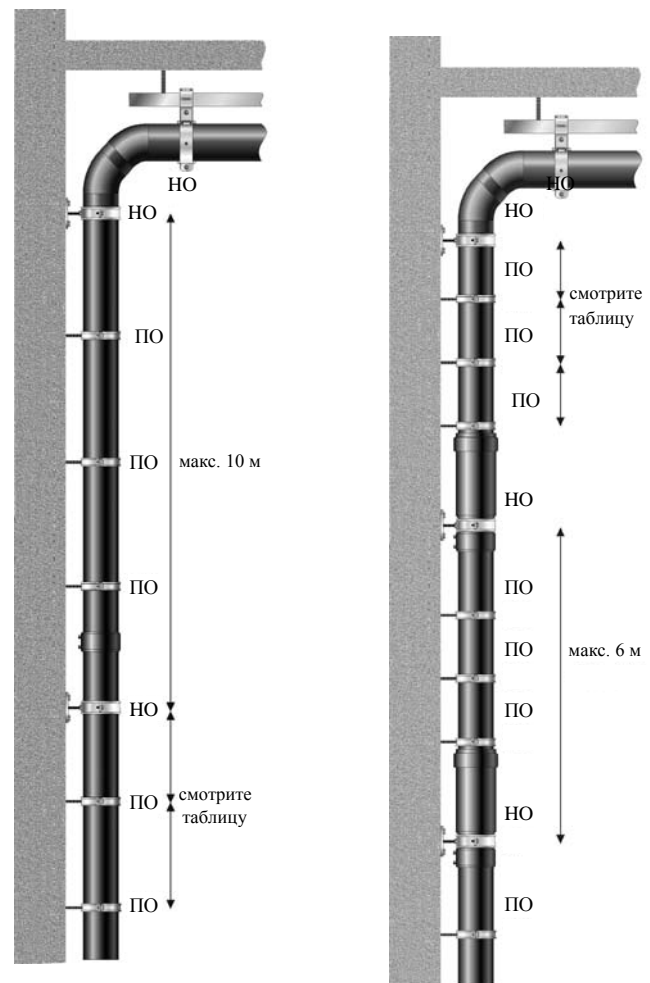

Размещение неподвижных опор при жестком монтаже без компенсационных патрубков

Размещение неподвижных опор при монтаже с компенсационными патрубками

Крепление вертикальных трубопроводов
(продолжение)

Расстояние между точками крепления для вертикальных трубопроводов

Максимальное расстояние между точками крепления для трубопроводов, установленных вертикально, не должно превышать значения, приведенные в таблице.

Максимально допустимый шаг крепежа

Диаметр трубопровода [мм]	< 63	75	90	110	125	160	200	250	315
Максимальное расстояние между опорами [м]	0,9	1,2	1,4	1,7	1,9	2,4	3,0	3,0	3,0

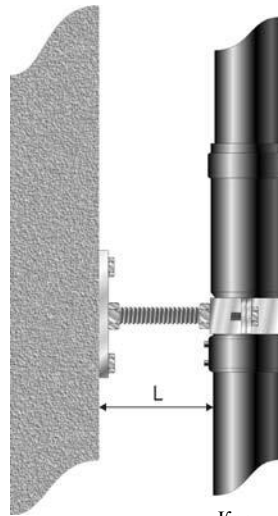

Крепление компенсационного патрубка

Замоноличивание трубопроводов

- ▲ Перед заливкой бетоном система должна быть проверена на герметичность.
- ▲ Для анкеровки трубопровода при заливке бетоном в качестве дополнительного элемента фиксации можно применить электросварную муфту или фланец.
- ▲ Неравнопроходные тройники фиксируются на участках большего диаметра
- ▲ Нельзя использовать противопожарные муфты в качестве элементов анкеровки.
- ▲ Толщина слоя бетона вокруг трубы должна составлять не менее 30 мм.
- ▲ Перед замоноличиванием трубопровод надежно фиксируется.
- ▲ Во избежание сдавливания трубопроводов, перед началом работ их рекомендуется заполнить водой.
- ▲ Для предотвращения деформации трубопровода, высота столба бетона над ним должна быть не более 3,2 м. При заливке трубопровода водой, это значение может быть увеличено до 5,3 м.

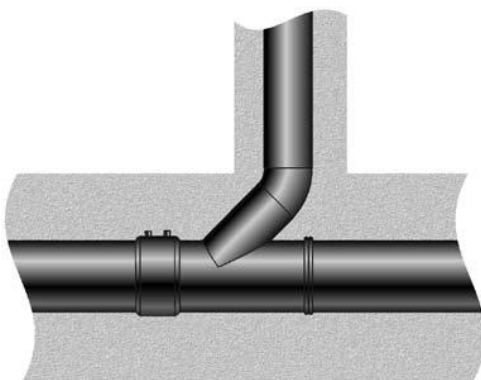

Неподвижное крепление в бетоне с помощью электросварной муфты

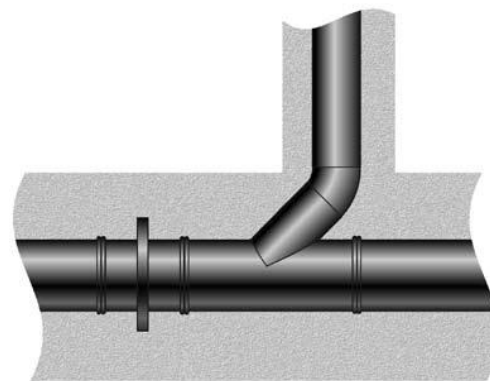

Неподвижное крепление в бетоне с помощью фланца

термоизоляция

Тепло- и шумоизоляция, в случаях необходимости, выполняются в соответствии с проектом (за дополнительной информацией обращайтесь в технический отдел ООО «Вавин Рус»).

Виды выпусков и их пропускная способность

Пропускная способность самотечной ливневой канализации должна соответствовать поступающему количеству дождевой воды. Отвод воды из стояка осуществляется или непосредственно

в горизонтальный участок ливневой канализации, или в дождеприемник, при этом в обоих случаях выпуск должен располагаться выше зеркала воды.

Трубопроводы, укладываемые в землю

При закапывании труб системы Wavin Quick Stream в землю используются общие правила укладки полиэтиленовых труб. Они в сокращенном виде приведены ниже:

- дно котлована должно быть не уже, чем диаметр трубопровода + 300 мм,
- дно котлована должно быть ровным, свободным от камней, веток и т.д.,
- на дне котлована следует сделать подсыпку из песка,
- уложить на неё трубопровод и проверить уклон, выполнить обсыпку из песка по обеим сторонам трубы и хорошо утрамбовать
- дальше засыпается слой песка около 30 см с тщательной трамбовкой, при дальнейшей засыпке котлована можно использовать извлеченный ранее грунт.

Дождеприемники устанавливаются снаружи здания и оборудуются водосточными решетками, чтобы обеспечить свободный перелив при засорении ливневой канализации.

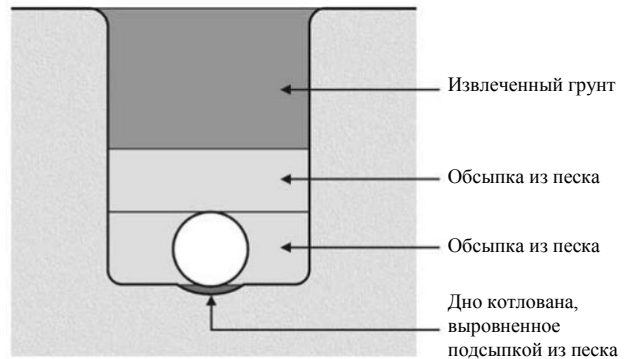

Котлован, подсыпка и засыпка извлеченным грунтом

Максимальный расход [л/сек] для трубопровода безнапорной самотечной канализации при 100% заполнении

Уклон трубопровода		D _{нар} мм									
		110	125	160	200	250	315	400	450	500	630
5 ‰	1:200	4,8	6,8	13,2	23,9	43,2	79,6	149,0	203,0	269,0	493,0
7,5 ‰	1:133	6,0	8,4	16,2	29,4	53,1	97,7	183,0	250,0	329,0	605,0
10 ‰	1:100	6,9	9,7	18,7	34,0	61,4	113,0	212,0	289,0	381,0	699,0

D_{нар} соответствует трубам из ПБХ SDR 34.

Порядок проведения гидравлических испытаний

- заглушить выпуск из стояка и заполнить систему водой до уровня крыши
- проверить герметичность всех соединений
- по завершении проверки слить воду из системы. После первых сильных осадков или по истечении 6 месяцев эксплуатации следует ещё раз проверить состояние системы.

Обслуживание системы

- Рекомендуется проводить очистку системы, как минимум, два раза в год – ранней весной и осенью, после опадания листьев с деревьев.
 - Следует регулярно очищать крышу от грязи, во избежание засорения воронок (не допускается смывание грязи в напорную систему). Возможные мелкие загрязнения вымываются при первом сильном дожде.
 - Следует проверять состояние дождеприемника и в случае необходимости прочищать его.
- В случае задействования аварийной системы (через воронки перелива) следует проверить наличие засора основной системы. Если это происходит систематически, следует обратиться в технический отдел

труба ПЭ ПНД

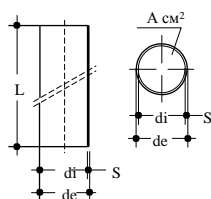

de [мм]	Артикул	di [мм]	S [мм]	L [мм]	A [см²]
40	227360043	34	3,0	5000	9,0
50	227360053	44	3,0	5000	15,2
56	227360056	50	3,0	5000	19,6
63	227360063	57	3,0	5000	25,4
SDR 26					
75	227360073	69	3	5000	37,3
90	227360093	83	3,5	5000	54,1
110	227360114	101,6	4,2	5000	80,7
125	227360124	115,4	4,8	5000	104,2
160	227360166	147,6	6,2	5000	171,1
200	227360207	184,6	7,7	5000	267,6
250	227360259	230,8	9,6	5000	418,4
315	227360311	290,8	12,1	5000	664,2

Фитинги для стыковой сварки и электросварные

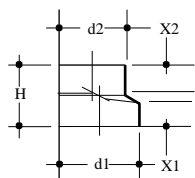

Переход эксцентрический

d1/d2 [мм]	Артикул	X1 [мм]	X2 [мм]	H [мм]
50/40	227364054	35	37	80
56/40	227364064	35	37	80
56/50	227364065	35	37	80
63/40	227364063	35	37	80
63/50	227364053	35	37	80
63/56	227364066	35	37	80
75/40	227364074	35	37	80
75/50	227364075	35	37	80
75/56	227364076	35	37	80
75/63	227364073	35	37	80
90/40	227364094	30	34	80
90/50	227364095	31	34	80
90/56	227364096	31	36	80
90/63	227364093	31	38	80
90/75	227364097	31	43	80
110/40	227364114	31	33	80
110/50	227364115	31	34	80
110/56	227364116	31	35	80
110/63	227364113	31	36	80
110/75	227364117	31	38	80
110/90	227364119	32	41	80
125/75	227364127	35	31	80
125/90	227364129	35	32	80
125/110	227364121	35	35	80
160/110	227364161	35	37	100
160/125	227364162	35	37	100
200/110	227364200	155	155	315
200/125	227364201	155	155	315
200/160	227364206	155	155	315
250/160	227364251	155	155	315
250/200	227364252	155	155	315
315/160	227364311	155	155	320
315/200	227364312	155	155	320
315/250	227364315	155	155	320

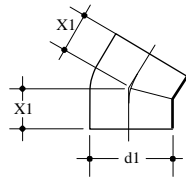
Фитинги для стыковой сварки и электросварные
 (продолжение)

Колено 45°

d1 [мм]	Артикул	X1 [мм]
40	227362043	40
50	227362053	45
56	227362053	45
63	227362063	50
SDR 26		
75	227362073	50
90	227362093	55
110	227362114	60
125	227362124	65
160	227362166	100
*200	227362207	160
*250	227362259	165
*315	227362311	230

* колено сегментно-сварное

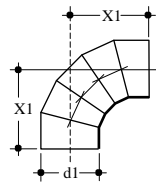

Колено 90° сегментно-сварное

d1 [мм]	Артикул	X1 [мм]
SDR 26		
200	227362206	250
250	227362258	335
315	227362310	370

Колено 90° удлиненное

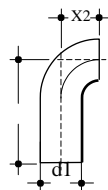

d1 [мм]	Артикул	X1 [мм]	X2 [мм]
40	227367040	150	30
50	227367050	180	40
56	227367056	210	40
63	227367063	210	50
75	227367075	210	70
90	227367090	240	90
110	227367110	270	103
125	227367125	200	110

Фитинги для стыковой сварки и электросварные
(продолжение)

Ревизия прямая 90°

муфта электросварная WaviDuo

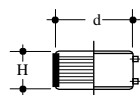

dn [мм]	Артикул	d [мм]	H [мм]
40	227370040	54	52
50	227370050	66	52
56	227370056	70	52
63	227370063	77	52
75	227370075	90	52
90	227370090	104	54
110	227370110	124	64
125	227370125	143	64
160	227370160	180	63
200	227370200	231	150
250	227370250	286	150
315	227370315	352	150

тройник 45°

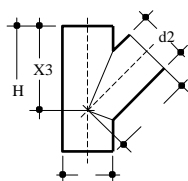

d1/d2 [мм]	Артикул	X1 [мм]	X2-X3 [мм]	H [мм]
40/40	227363044	45	90	135
50/40	227363054	55	110	165
50/50	227363055	55	110	165
56/50	227363056	60	120	180
56/56	227363057	60	120	180
63/40	227363064	65	130	195
63/50	227363065	65	130	195
63/56	227363066	65	130	195
63/63	227363067	65	130	195
75/40	227363074	70	140	210
75/50	227363075	70	140	210
75/56	227363076	70	140	210
75/63	227363077	70	140	210
75/75	227363078	70	140	210
90/40	227363094	80	160	240
90/50	227363095	80	160	240
90/56	227363096	80	160	240
90/63	227363097	80	160	240
90/75	227363098	80	160	240
90/90	227363099	80	160	240
110/40	227363114	90	180	270

Фитинги для стыковой сварки и электросварные
 (продолжение)

тройник 45°

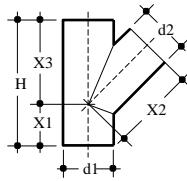

d1/d2 [мм]	Артикул	X1 [мм]	X2-X3 [мм]	H [мм]
110/50	227363115	90	180	270
110/56	227363116	90	180	270
110/63	227363117	90	180	270
110/75	227363118	90	180	270
110/90	227363119	90	180	270
110/110	227363113	90	180	270
125/50	227363125	10	200	300
125/63	227363126	10	200	300
125/75	227363127	10	200	300
125/90	227363129	10	200	300
125/110	227363121	10	200	300
125/125	227363122	10	200	300
160/110	227363161	12	250	375
160/125	227363162	12	250	375
160/160	227363166	12	250	375
200/110	227363211	18	360	540
200/125	227363212	18	360	540
200/160	227363216	18	360	540
250/110	227363251	22	440	660
250/125	227363252	22	440	660
250/160	227363256	22	440	660
250/200	227363253	22	440	660
315/110	227363311	28	560	840
315/125	227363312	28	560	840
315/160	227363316	28	560	840
315/200	227363313	28	560	840
315/250	227363315	28	560	840

Патрубок компенсационный

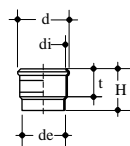

de/di [мм]	Артикул	d [мм]	t [мм]	H [мм]
40	26523701	66	172	234
50	26526701	80	177	233
56	26528701	85	170	235
63	26534701	90	175	236
75	26537701	102	178	239
90	26540701	120	175	240
110	26546701	130	178	255
125	26548701	148	180	255
160	26556701	188	190	285
*200	26560701	252	200	290
*250	26564701	308	250	360
*315	26570701	385	250	350

* с кольцевой втулкой

Воронки и комплектующие к ним

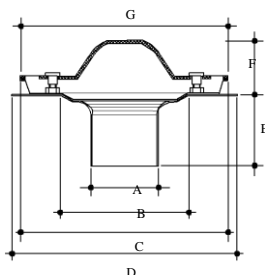
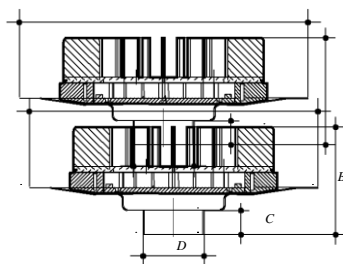
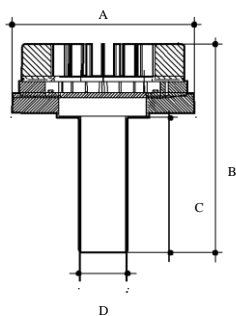

Воронка кровельная полимерная QSРe 75

Тип воронки	Артикул	A [мм]	B [мм]	C [мм]	D [мм]
QSPE 75 для ПВХ/ ЕПДМ однослойной	26537503	280	320	207	75
QSPE 75 для ПВХ/ ЕПДМ двухслойной	26537513				
QSPE 75 с элементом крепления к рубероиду	26537523				
QSPE 75 с удлинитель- ным элементом	26537533				

Воронка кровельная QSmP 75

Тип воронки	Артикул	A [мм]	B [мм]	C [мм]	D [резьба]
QSMР 75 [для рубероида]	26537504	360	134	30	2 1/2"
QSMР 75 для ПВХ/ЕПДМ крепления к желобу	26537524				

Тип воронки	Артикул	A						
		[резьба]	[мм]	[мм]	[мм]	[мм]	[мм]	
QS 75 для рубероида	26537505	2 1/2"	140	230	260	56	53	230
QS 75 для ПВХ/ЕПДМ	26537515							
QS 75 для желоба	26537525							
QS 75 с удлинитель- ным элементом	26537535							
QS 75 с уплотнением для аварийного слива	26537545							

Влагозащитный барьер для воронок
QS56 (uv53) и QS63 (uv69)

Артикул	A [мм]	B [мм]
26526591	50	260
26534591	63	260
26537591	75	260

Воронки и комплектующие к ним
 (продолжение)



Электрический нагревательный элемент воронок

	Артикул	Двнутр./ Днаружн. [мм]	
230 В*	26534555	80/140	UV 53/69/QSPE 75
230 В*	26537555	140/190	QS 75/QSMP 75

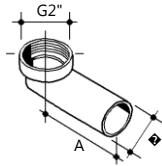
* Длина провода L = 1500 мм

 Патрубок переходной 90° для воронок
 QS56 (uv53) и QS63 (uv69)

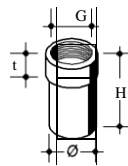
Ø [мм]	Артикул	A [мм]
40	26523531	180
50	26526531	180
56	26528531	210



Патрубок переходной прямой

G [резьба]	Ø [мм]	Артикул	H [мм]	t [мм]
2"	40	26523541	400	30
2"	50	26526541	400	30
2"	56	26528541	400	30
2"	63	26534541	400	30
2,5"	40	26523542	400	30
2,5"	50	26526542	400	30
2,5"	56	26528542	400	30
2,5"	63	26534542	400	30
2,5"	75	26537542	400	30

Крепления

Хомут крепёжный в сборе

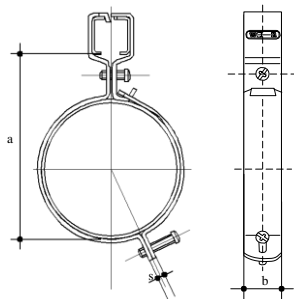

dn [мм]	Артикул	a [мм]	b x s [мм]
40	227371040	75	30 x 3,0
50	227371050	85	30 x 3,0
56	227371056	91	30 x 3,0
63	227371063	98	30 x 3,0
75	227371075	110	30 x 3,0
90	227371090	125	30 x 3,0
110	227371110	145	30 x 3,0
125	227371125	160	30 x 3,0
160	227371160	195	30 x 3,0
200	227371200	235	30 x 3,0
250	227371250	285	30 x 3,0

Хомут крепёжный стальной м10

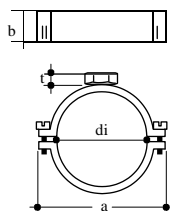

dn [мм]	Артикул	di [мм]	t [мм]	a [мм]	b [мм]
40	227373040	44	11	80	30
50	227373050	54	13	95	30
56	227373056	58	13	100	30
63	227373063	67	13	109	30
75	227373075	79	13	121	30
90	227373090	94	13	135	30
110	227373110	114	13	155	30
125	227373125	129	13	168	30
160	227373160	164	13	210	30

Хомут крепёжный стальной

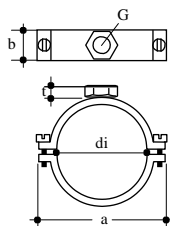

dn [мм]	Артикул	di [мм]	t [мм]	a [мм]	b [мм]	G [резьба]
40	227374040	43	13	80	30	1/2"
50	227374050	53	13	95	30	1/2"
56	227374056	58	13	100	30	1/2"
63	227374063	66	13	116	30	1/2"
75	227374075	78	13	133	30	1/2"
90	227374090	93	13	135	30	1/2"
110	227374110	113	13	155	30	1/2"
125	227374125	128	13	187	30	1/2"
160	227374160	163	13	210	30	1/2"
200	227374200	203	42	270	40	1"
250	227374250	253	42	320	40	1"
315	227374315	318	42	385	40	1"

Крепления (продолжение)

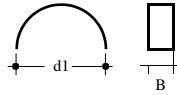

Вставки в хомут для создания неподвижной опоры

d1 [мм]	Артикул	B [мм]
40	227375040	32
50	227375050	32
56	227375056	32
63	227375063	32
75	227375075	32
90	227375090	32
110	227375110	32
125	227375125	32
160	227375160	32
200	227375200	42
250	227375250	42
315	227375315	42

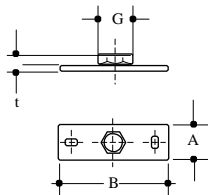

Опорная площадка прямоугольная

G [резьба]	Артикул	A [мм]	B [мм]	t [мм]
M10	227376001	40	120	4,0
1/2"	227376002	40	120	4,0
1"	227376003	40	120	4,3

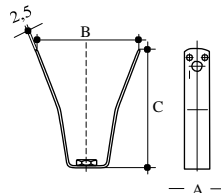

Подвес трапецевидный

M	Артикул	A [мм]	B [мм]	C [мм]
10,5	227376005	25	100	120

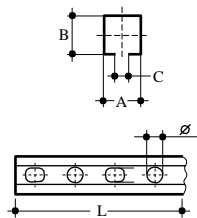

Шина монтажная

A/B [мм]	Артикул	L [мм]	C [мм]	∅ [мм]
30/30	227376008	6000	15	8,5
30/45	227376009	6000	15	8,5
41/62	227376010	6000	18	13

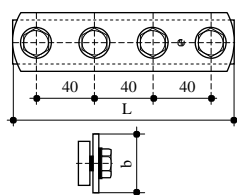

Соединитель шины

Профиль	Артикул	L [мм]	b [мм]
30/30	227376013	200	30,5
30/45	227376014	200	30,5
41/62	227376015	177	44,0

Крепления (продолжение)

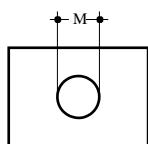
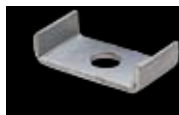

Держатель для шины

Профиль	Артикул	M [мм]
38/40	227376018	Ø12,5
41/62*	227376019	Ø12,5

* плоский



Гайка

M	Артикул	
M8	227376022	
M10	227376023	

Болт м10

M	Артикул	L [мм]
M10	227376031	30



Крепления (продолжение)

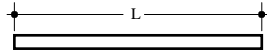

Шпилька

М	Артикул	L [мм]
M8	227376037	1000
M10	227376038	1000
M10	227376039	2000

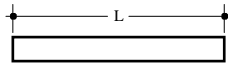

труба с резьбой

G [резьба]	Артикул	L [мм]
1/2"	227376042	95
1"	227376043	90



монтажный и ... ецевидного

Артикул
227376055

инструменты для сварки и
комплектующие к ним



аппарат для сварки электросварными муфтами WaviDuo

Диаметр труб [мм]	Артикул
40–315	227377002

Напорная водосточная система
Wavin Quick Stream

Техническое описание
Каталог

